

ESCAVADEIRAS 160G LC / 180G LC

PESO OPERACIONAL 17.717 - 19.650 kg



JOHN DEERE





Procurando grande produtividade em um equipamento de médio porte?

Os modelos otimizados 160G LC e 180G LC excederão as suas expectativas. Com uma impressionante força no braço, força de escavação e capacidade de elevação, estas máquinas juntam várias especialidades em um equipamento de médio porte e fácil de ser transportado. Sua cabine, mais espaçosa e confortável, vem equipada com monitor de LCD, de fácil navegação, que permite que você insira uma variedade de dados sobre as informações e funcionalidade da máquina. E, claro, você desfrutará da típica suavidade, controle e facilidade de operação de uma máquina John Deere. Por que contentar-se com menos?

Para aqueles que queriam um equipamento de médio porte mais potente, agora existe o modelo 180G LC. Pesando 1.933 kg (4.260 lb.) a mais do que a 160G LC, ela também oferece maior alcance, profundidade de escavação, capacidade de elevação e força de escavação da caçamba.

O Ultimate Uptime, apresentando o John Deere WorkSight™, é uma solução de suporte personalizável, disponível exclusivamente no seu distribuidor John Deere. Esta solução flexível maximiza a disponibilidade do equipamento com os recursos básicos do John Deere WorkSight™, que podem ajudar a evitar tempos de parada e agilizar o reparo, quando necessário. Além das características básicas do John Deere WorkSight™, os nossos distribuidores trabalharão com você, para fornecer uma opção de disponibilidade da máquina que atenda às necessidades específicas de sua frota, projeto ou negócio, incluindo acordos de reparo e manutenção personalizados, disponibilidade de peças no local, amostragem de fluidos, garantias de tempo de resposta e muito mais.

O John Deere WorkSight™ é um pacote exclusivo de soluções telemáticas, que aumenta o tempo de funcionamento da máquina, ao mesmo tempo em que reduz os custos operacionais. Um dos seus recursos, o monitoramento JDLink™ Ultimate, fornece dados em tempo real sobre o estado e o uso da máquina, ajudando a maximizar a produtividade e a eficiência e reduzindo o tempo de parada. O diagnóstico remoto permite que o seu distribuidor faça a leitura dos códigos de diagnóstico e dados de desempenho registrados e até atualize o software, sem a necessidade de estar presente no local de trabalho.

	160G LC	180G LC
Potência líquida nominal	90 kW (121 HP)	90 kW (121 HP)
Peso operacional	17.717 kg (39.024 lb.)	19.650 kg (43.282 lb.)
Profundidade máxima de escavação	5,98 m (19 pés 7 pol.)	6,57 m (21 pés 7 pol.)
Força de escavação do braço	93 kN (20.838 lb.)	95 kN (21.357 lb.)
Força de escavação da caçamba	119 kN (26.665 lb.)	127 kN (28.551 lb.)

Uma escavadeira de médio porte, que dá conta do recado.

Seja empilhando cargas, escavando solos, carregando caminhões ou instalando tubulações, as Escavadeiras da Série G fornecem a robustez e a compactabilidade de que você precisa. Seus sistemas hidráulicos de gerenciamento PowerWise™ III produzem uma medição precisa e um controle de extrema suavidade e baixo esforço, que se tornaram a marca registrada de nossas escavadeiras. Além disso, elas são altamente manobráveis, facilmente transportadas para o local de trabalho e navegam sem problemas, através dos diversos serviços de um projeto. Você inicia um serviço, finaliza-o e já parte para o próximo.

O sistema Powerwise™ III equilibra perfeitamente o desempenho do motor e o fluxo hidráulico para uma operação previsível. Três modos de trabalho possibilitam a escolha do estilo de escavação, que melhor se ajusta ao seu tipo de trabalho. O modo de Alta Produtividade (H/P) oferece maior potência e maior rapidez nas respostas hidráulicas para mover mais material. A seleção de Potência fornece uma medição equilibrada para operações normais. O modo Economia (ECO) limita a rotação máxima e ajuda a economizar combustível.

Escolha entre várias opções de largura da esteira, comprimento do braço e caçambas, pacotes hidráulicos auxiliares de alto fluxo entre outras opções.

O Centro de Informações da Máquina (MIC) captura e armazena dados vitais sobre a utilização e o desempenho da máquina, auxiliando na melhoria da produtividade, tempo de funcionamento e lucros.

1. Para serviços que requerem um cuidado especial, os joysticks com curso pequeno e baixo esforço das Escavadeiras da Série G, a medição inigualável e a maciez da operação multifunção concedem a precisão de que você necessita.
2. Fluxo abundante, força no braço e torque oscilante ajudam a acelerar os ciclos. Deste modo, você pode fazer o melhor para se manter programado e à frente das condições do tempo.
3. Quando a escavação exigir um maior esforço da máquina, basta acionar o botão de aumento da potência, situado no joystick direito, prosseguindo com a operação.

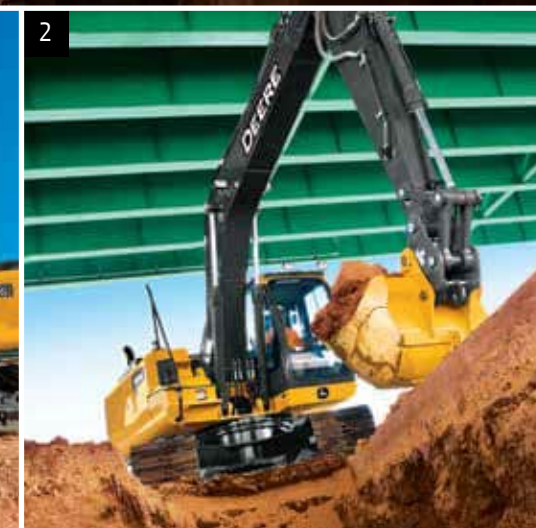
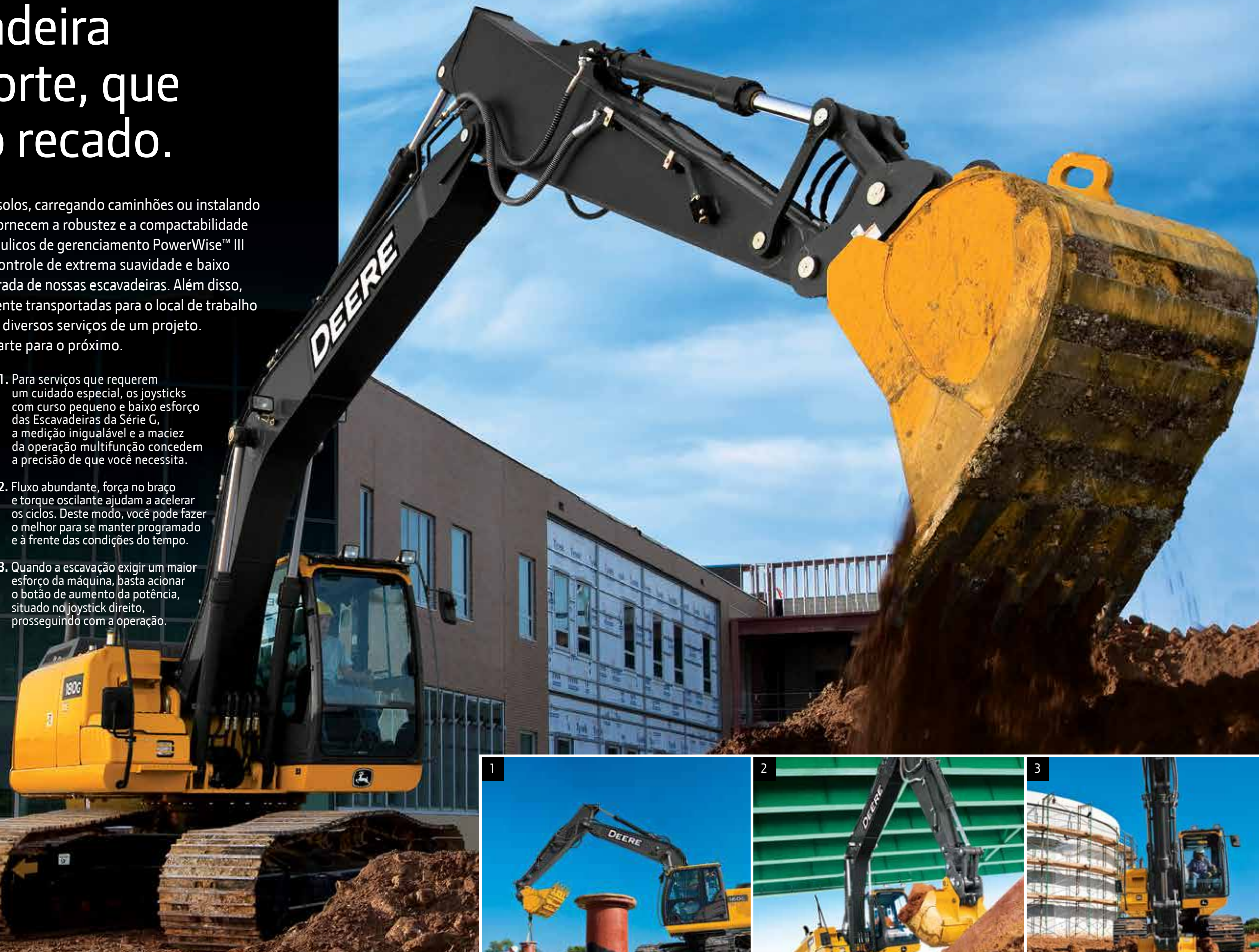

Desfrute de uma facilidade de operação ainda melhor.

Agora, está mais fácil do que nunca para seus operadores serem ainda mais produtivos. O monitor aprimorado da Série G emprega um controle rotativo, que facilita e otimiza o alcance de um conjunto amplo de funções e recursos de desempenho e conveniência. Os operadores vão adorar a ampla cabine, com excelente espaço para as pernas e o assento alto e confortável. Como sempre, a inigualável visibilidade completa, os joysticks de baixo esforço e o sistema de ventilação altamente eficiente, além de vários outros recursos, fornecem tudo o que os seus operadores precisam, para trabalhar com o máximo de eficiência.

As amplas portas e degraus autolimpantes facilitam a entrada e saída da escavadeira.

A cabine espaçosa é confortável e bem silenciosa. Coxins construídos com silicone isolam, efetivamente, o ruído e a vibração. Mantemos você confortável, com um assento de encosto alto e suspensão mecânica. O assento possui 318 mm (12½ pol.) de curso, que desliza junto ou separadamente do console do joystick, para não atrapalhar o operador. Para ainda mais conforto e apoio, opte pelo assento com suspensão a ar com aquecimento.

Os joysticks, com sistema piloto ergonomicamente corretos, oferecem um controle rápido, suave e previsível, com menos movimento ou esforço. Botões no joystick direito permitem um controle rápido do fluxo hidráulico auxiliar para a operação dos implementos.

Não há falta de espaço para armazenamento. Você encontrará um local para um cooler, porta-copos e até uma caixa térmica, que mantém as bebidas na temperatura exata.

As luzes padrão da lança/chassi e as luzes opcionais, instaladas na cabine/lança, fornecem iluminação, para prolongar suas horas de trabalho noite afora.

1. O monitor de LCD, multilíngue, e o botão giratório oferecem acesso intuitivo a uma ampla variedade de informações e funções. Apenas gire e toque para selecionar o modo de trabalho, acessar informações de operação, verificar intervalos de manutenção, rastrear códigos de diagnóstico, ajustar a temperatura da cabine, sintonizar o rádio e muito mais.

2. Amplos vidros nas partes dianteira e lateral, colunas estreitas na dianteira da cabine, vidros elevados e vários espelhos fornecem uma visibilidade completa e sem obstruções. Caso precise de visibilidade adicional, escolha a câmera opcional, que exibe, no monitor, as ações na traseira da máquina.

3. O sistema de ar-condicionado, de alta velocidade e dois níveis, com difusores automotivos ajustáveis, ajudam a manter os vidros limpos e a cabine confortável.



3

Nada funciona como uma máquina John Deere, porque nenhuma outra é construída como ela.

Ao contrário de algumas escavadeiras que necessitam de mais atenção, os ventiladores hidráulicos opcionais de alta eficiência da nossa Série G são ativados apenas quando necessário, reduzindo ruídos e o consumo de combustível. Seu sistema de arrefecimento, altamente eficiente, mantém tudo funcionando em uma temperatura adequada de operação, mesmo em ambientes extremos ou em altas altitudes. Outras características tradicionais da John Deere incluem as superfícies dos braços revestidas termicamente com carboneto de tungstênio, buchas impregnadas com óleo e anteparos soldados na lança, para otimizar o tempo de operação e a durabilidade a longo prazo. Quando você souber como são construídas, optará por uma John Deere.

Exclusivos da John Deere, os três anteparos soldados dentro da lança são resistentes à tensão de torção, oferecendo durabilidade sem igual.

O chassi de chapa única e espessa, as armações das esteiras em formato de caixa e os rolamentos de giro de vedante duplo exclusivos oferecem durabilidade consolidada.

Os cilindros de camisa úmida, os pistões de monoajo e as hastas de ligação largas garantem a durabilidade prolongada do motor.

As placas de encosto reforçadas, as buchas com ranhuras e as juntas da caçamba com tratamento térmico, aumentam os intervalos de lubrificação do braço e da lança para 500 horas.

As superfícies de desgaste, revestidas com carboneto de tungstênio, protegem todas as articulações importantes entre o braço e a caçamba.

1. Com rodas-guia amplas, rolos e elos de esteio central, o material rodante selado e lubrificado oferece uma performance prolongada e confiável.

2. O sistema de arrefecimento, altamente eficiente e resistente, mantém a máquina arrefecida, mesmo em ambientes difíceis ou em grandes altitudes.

3. As estruturas laterais, reforçadas, em forma de D, oferecem uma proteção máxima para a cabine e para os demais componentes.

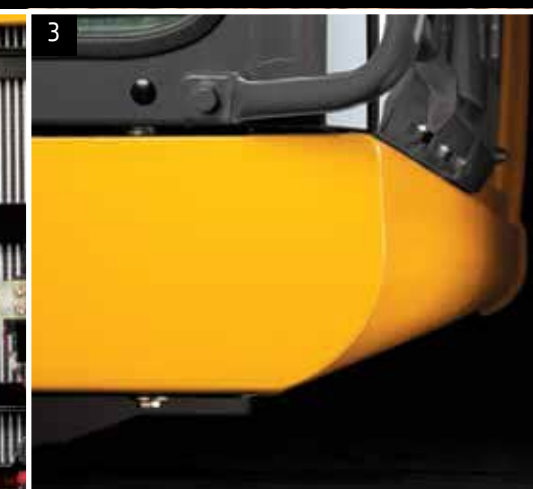
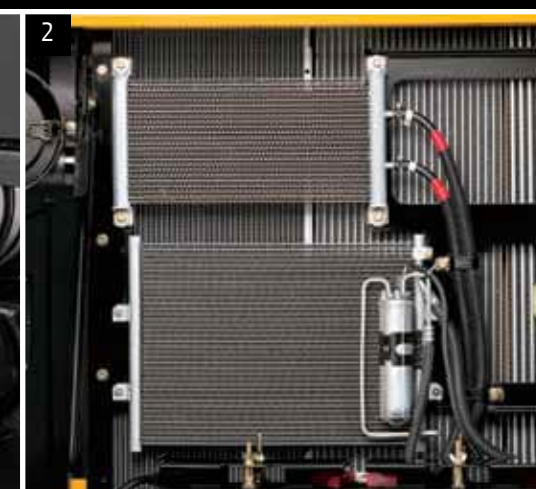
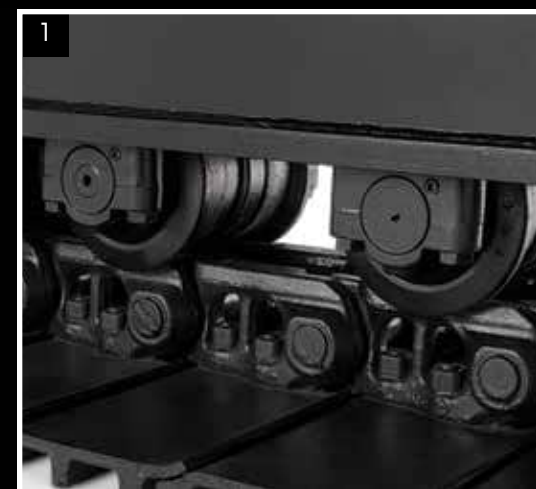

Descubra novas maneiras de manter os custos baixos.

Como todas as Máquinas John Deere, as Escavadeiras da Série G possuem diversas características que contribuem para uma manutenção simples e de baixo custo. As portas de serviço amplas e fáceis de abrir, além de pontos de manutenção com fácil acesso, agilizam serviços de manutenção diária e periódica. Os filtros de óleo e combustível verticais, de instalação remota, possuem manutenção simples e os intervalos de troca do óleo hidráulico e do motor aumentam o tempo de operação. Além do Centro de Informações da Máquina (MIC), o monitor de LCD, a cores, de última geração e as portas de amostra de fluidos ajudam você a tomar decisões oportunas a respeito da conservação da máquina, auxiliando a gerenciar o tempo ocioso e os custos operacionais.



Os visores de nível de fluidos estão convenientemente localizados e podem ser verificados rapidamente.

Amplios tanques de combustível e intervalos de manutenção do óleo do motor e do sistema hidráulico de 500 e 5.000 horas diminuem o tempo de parada para a manutenção de rotina.

A **marcha lenta automática** reduz a rotação do motor, quando o sistema hidráulico não está em uso. O **desligamento automático** economiza ainda mais o combustível.

O ventilador hidráulico reversível, opcional, mantém as colmeias dos radiadores limpas e desobstruídas por mais tempo, aumentando a disponibilidade da máquina.

Os graxeiros centralizados colocam as peças difíceis de serem lubrificadas na palma da sua mão. Isto torna a lubrificação menos confusa e demorada.

Os gráficos de manutenção e lubrificação, convenientemente codificados por cores, ajudam a garantir que nada seja ignorado.

1. O monitor de LCD, de fácil leitura, acompanha os intervalos de manutenção programados e emite lembretes. Caso ocorra algum problema, ele fornece informações de diagnóstico, contribuindo para a redução do tempo de parada da máquina.
2. Portas de amostra de fluidos e diagnóstico remoto ajudam a acelerar a manutenção preventiva e a resolução de problemas.
3. Os filtros de óleo e combustível verticais, presos por rosca, estão localizados convenientemente no compartimento direito da traseira, para uma manutenção simplificada e ao nível do solo.
4. O filtro de ar da cabine recebe manutenção rapidamente, a partir do exterior, onde a realização é mais adequada.
5. A vareta de nível de óleo do motor está convenientemente posicionada para um acesso rápido.
6. As perfurações nos protetores laterais atuam como um primeiro filtro. Qualquer partícula que, porventura passe, será filtrada também nas colmeias do arrefecedor de 10 aletas por polegada.

1	Engine Oil Filter
Previous Maintenance	
2015/04/07	0.0 h
Remains	375.8 h
Maintenance Interval	500.0 h



160G LC



MOTOR	160G LC
Fabricante e modelo	John Deere PowerTech™ 4045H
Normas de emissões	MAR-1 / EPA Tier 3 / Euro IIIA
Potência nominal líquida (ISO 9249)	90 kW (121 HP) a 1.900 rpm
Cilindros	4
Cilindrada	4,5 L (275 pol.3)
Desempenho em rampas	70% (35°)
Aspiração	Turboalimentada, com intercooler ar-ar e pós resfriada

ARREFECIMENTO
Ventilador de sucção acionado hidráulicamente, com baixo ruído e alta eficiência

TREM DE FORÇA	
Propulsão de duas velocidades com mudanças automáticas	
Velocidade máxima de deslocamento	
Baixa	3,4 km/h (2,1 mph)
Alta	5,3 km/h (3,3 mph)
Força na barra de tração	22.842 kg (50.357 lb.)

SISTEMA HIDRÁULICO	
Centro aberto, sensor de carga	
Bombas principais	2 bombas de pistões axiais, com deslocamento variável
Vazão máxima nominal	174 L/m (46 gal./min) x 2
Bomba piloto	1 engrenagem
Vazão máxima nominal	33,6 L/m (8,9 gal./min)
Regulagem da pressão	
Marcha lenta baixa	3.800 kPa (551 psi)
Marcha lenta alta	4.000 kPa (580 psi)

PRESSÃO DE OPERAÇÃO DO SISTEMA	
Circuitos	
Implemento	34.300 kPa (4.975 psi)
Percurso	34.500 kPa (5.004 psi)
Oscilação	29.500 kPa (4.279 psi)
Reforço hidráulico	38.000 kPa (5.511 psi)
Controles	Controles hidráulicos de alavanca de curso curto, de baixo esforço, com alavanca de desligamento

CILINDROS	Diâmetro interno	Diâmetro da haste	Curso do pistão
Lança (2)	110 mm (4,33 pol.)	80 mm (3,15 pol.)	1.110 mm (43,70 pol.)
Braço (1)	120 mm (4,72 pol.)	90 mm (3,54 pol.)	1.365 mm (53,74 pol.)
Caçamba (1)	105 mm (4,13 pol.)	75 mm (2,95 pol.)	935 mm (36,81 pol.)

SISTEMA ELÉTRICO	
Número de baterias (12 V)	2
Capacidade combinada das baterias	1.500 CCA
Capacidade nominal do alternador	80 A
Luzes de trabalho	2 de halogênio (uma montada na lança e outra no chassi)

MATERIAL RODANTE	
Roletes (em cada lado)	
Suporte	2
Esteira	7
Sapatas de semi-garras triplas (em cada lado)	43
Esteira	
Regulagem	Hidráulica
Guias	Central e dianteira
Corrente	Selada e lubrificada

PRESSÃO SOBRE O SOLO	160G LC
Sapatas de semi-garras triplas	
600 mm (24 pol.)	43,5 kPa (6,31 psi)
700 mm (28 pol.)	37,3 kPa (5,41 psi)

MECANISMO DE GIRO	
Velocidade	13,3 rpm
Torque	41.000 Nm (30.147 lbs.pés)

FACILIDADE DE MANUTENÇÃO	
Capacidade de abastecimento	
Tanque de combustível	320 L (84,5 gal.)
Sistema de arrefecimento	23,5 L (24,8 qt.)
Óleo do motor com filtro	14,5 L (15 qt.)
Tanque hidráulico	125 L (33 gal.)
Sistema hidráulico	210 L (55,5 gal.)
Caixa de transmissão	
Oscilação	6,2 L (6,6 qt.)
Impulsor (cada um)	6,8 L (7,2 qt.)
Comando da bomba	0,9 L (1,0 qt.)

PESOS OPERACIONAIS	
Com tanque de combustível cheio; operador de 79 kg (175 lb.); caçamba de aplicação geral de 0,62 m ³ (0,81 j3), 914 mm (36 pol.), 623 kg (1.373 lb.); braço de 2,6 m (8 pés 6 pol.); contrapeso de 3.200 kg (7.055 lb.) e sapatas de semi-garras triplas de 600 mm (24 pol.)	
Peso operacional	17.717 kg (39.024 lb.)
Peso dos componentes	
Material rodante com sapatas de semi-garras triplas	
600 mm (24 pol.)	6.316 kg (13.912 lb.)
700 mm (28 pol.)	6.530 kg (14.383 lb.)
Lança de uma peça só (com cilindro de braço)	1.300 kg (2.863 lb.)
Braço com cilindro e articulação da caçamba	
2,6 m (8 pés 6 pol.)	788 kg (1.736 lb.)
3,1 m (10 pés 2 pol.)	874 kg (1.925 lb.)
Cilindros elevadores da lança (2), peso total	306 kg (674 lb.)

DIMENSÕES DE OPERAÇÃO	2,6 m (8 pés 6 pol.)	3,1 m (10 pés 2 pol.)
Comprimento do braço		
Força de escavação do braço		
SAE	90 kN (20.193 lb.)	79 kN (17.857 lb.)
ISO	93 kN (20.838 lb.)	82 kN (18.508 lb.)
Força de escavação da caçamba		
SAE	105 kN (23.598 lb.)	105 kN (23.598 lb.)
ISO	119 kN (26.665 lb.)	119 kN (26.665 lb.)
A Alcance máximo	8,87 m (29 pés 1 pol.)	9,33 m (30 pés 7 pol.)
A' Alcance máximo ao nível do solo	8,70 m (28 pés 7 pol.)	9,16 m (30 pés 1 pol.)
B Profundidade máxima de escavação	5,98 m (19 pés 7 pol.)	6,49 m (21 pés 4 pol.)
B' Profundidade máxima de escavação a 2,44 m (8 pés) fundo plano	5,74 m (18 pés 10 pol.)	6,27 m (20 pés 7 pol.)
C Altura máxima de corte	8,88 m (29 pés 2 pol.)	9,13 m (29 pés 11 pol.)
D Altura máxima de despejo	6,17 m (20 pés 3 pol.)	6,40 m (21 pés 0 pol.)
E Raio mínimo de giro	2,91 m (9 pés 7 pol.)	2,92 m (9 pés 7 pol.)
F Parede vertical máxima	5,16 m (16 pés 11 pol.)	5,69 m (18 pés 8 pol.)

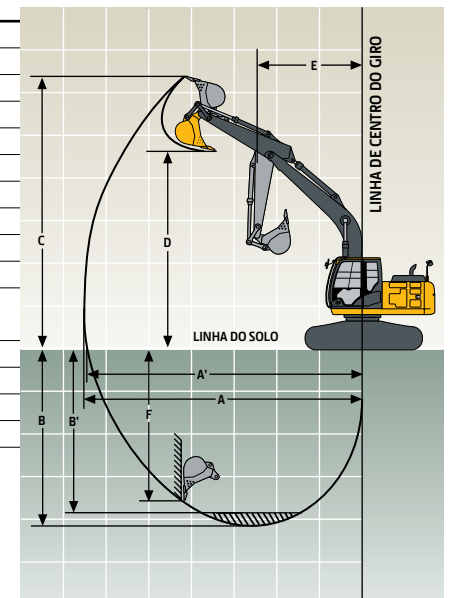

DIMENSÕES DA MÁQUINA

160G LC

Comprimento do braço	2,6 m (8 pés 6 pol.)	3,1 m (10 pés 2 pol.)
A Comprimento total	8,62 m (28 pés 3 pol.)	8,65 m (28 pés 5 pol.)
B Altura total	2,87 m (9 pés 5 pol.)	3,11 m (10 pés 2 pol.)
C Comprimento da extremidade traseira/raio de giro	2,55 m (8 pés 4 pol.)	
D Distância entre a roda-guia/linha central da roda motriz	3,10 m (10 pés 2 pol.)	
E Comprimento do material rodante	3,92 m (12 pés 10 pol.)	
F Altura livre do contrapeso	1.030 mm (3 pés 5 pol.)	
G Largura da estrutura superior	2,48 m (8 pés 2 pol.)	
H Altura da cabine	2,95 m (9 pés 8 pol.)	
I Largura da esteira com sapatas de semi-garras triplas	600 mm (24 pol.) / 700 mm (28 pol.)	
J Largura da bitola	1,99 m (6 pés 6 pol.)	
K Altura livre sobre o solo	470 mm (19 pol.)	
L Largura total com sapatas de semi-garras triplas		
600 mm (24 pol.)	2,59 m (8 pés 6 pol.)	
700 mm (28 pol.)	2,69 m (8 pés 10 pol.)	

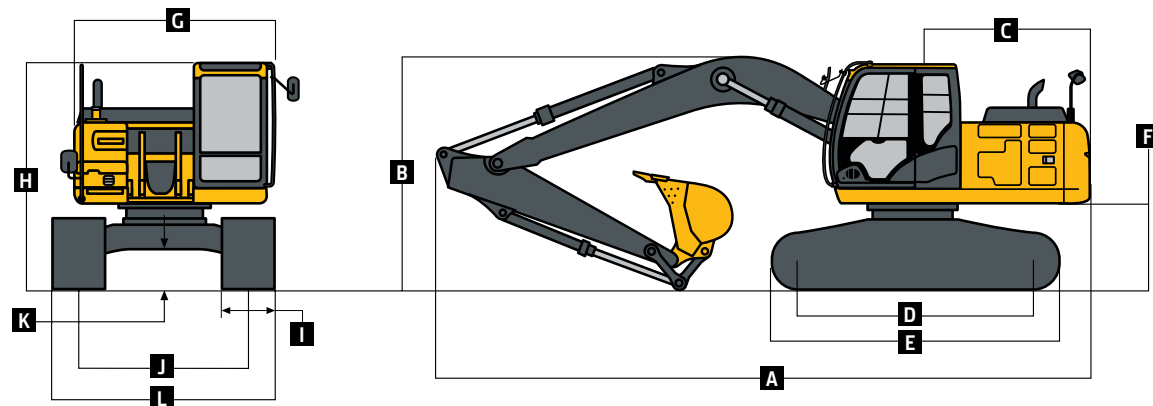

CAPACIDADES DE ELEVÇÃO

A letra em negrito indica a capacidade limitada do sistema hidráulico; a letra fina indica a capacidade de estabilidade limitada em kg (lb.). Capacidades nominais são de gancho de levantamento da caçamba, equipada com caçamba de 528 kg (1.164 lb.), contrapeso e indicador padronizados; máquina situada sobre uma superfície de apoio firme, uniforme e nivelada. A carga total inclui o peso dos cabos, ganchos, etc. As cifras não excedem 87% da capacidade hidráulica ou 75% do peso necessário para tombar a máquina. Todas as capacidades de elevação são baseadas na norma ISO 10567 (com amplificação de potência).

ALTURA DO PONTO DE CARGA	DISTÂNCIA HORIZONTAL DESDE A LINHA DE CENTRO DA ROTAÇÃO							
	1,5 m (5 pés)		3 m (10 pés)		4,5 m (15 pés)		7,5 m (25 pés)	
	Sobre a dianteira	Sobre a lateral	Sobre a dianteira	Sobre a lateral	Sobre a dianteira	Sobre a lateral	Sobre a dianteira	Sobre a lateral
<i>Com braço de 2,6 m (8 pés 6 pol.) e sapatas de semi-garras triplas de 600 mm (24 pol.)</i>								
6 m (20 pés)					2.850	2.850		
4,5 m (15 pés)			4.100 (8.900)	4.100 (8.900)	3.850 (8.400)	2.900 (6.250)		
3 m (10 pés)			8.400 (17.850)	8.400 (17.850)	5.400 (11.700)	4.450 (9.550)	4.400 (9.550)	2.750 (5.950)
1,5 m (5 pés)			6.800 (14.650)	4.100 (8.850)	4.300 (9.200)	2.650 (5.650)		
Linha do solo			5.800 (13.450)	5.800 (13.450)	6.600 (14.200)	3.900 (8.450)	4.150 (8.950)	2.500 (5.400)
-1,5 m (-5 pés)	5.300 (11.850)	5.300 (11.850)	9.950 (22.800)	7.450 (15.950)	6.550 (14.050)	3.850 (8.300)	4.100 (8.850)	2.500 (5.350)
-3,0 m (-10 pés)	9.850 (22.250)	9.850 (22.250)	10.550 (22.850)	7.600 (16.300)	6.600 (14.200)	3.900 (8.450)		
<i>Com braço de 2,6 m (8 pés 6 pol.) e sapatas de semi-garras triplas de 700 mm (28 pol.)</i>								
6 m (20 pés)					2.850	2.850		
4,5 m (15 pés)			4.100 (8.900)	4.100 (8.900)	3.850 (8.400)	3.000 (6.400)		
3 m (10 pés)			8.400 (17.850)	8.400 (17.850)	5.400 (11.700)	4.550 (9.800)	4.400 (9.550)	2.850 (6.150)
1,5 m (5 pés)			6.800 (14.650)	4.200 (9.100)	4.400 (9.450)	2.700 (5.800)		
Linha do solo			5.800 (13.450)	5.800 (13.450)	6.800 (14.600)	4.050 (8.650)	4.300 (9.200)	2.600 (5.600)
-1,5 m (-5 pés)	5.300 (11.850)	5.300 (11.850)	9.950 (22.800)	7.650 (16.400)	6.700 (14.450)	3.950 (8.550)	4.250 (9.150)	2.550 (5.500)
-3,0 m (-10 pés)	9.850 (22.250)	9.850 (22.250)	10.550 (22.850)	7.800 (16.700)	6.800 (14.600)	4.050 (8.700)		

CAPACIDADES DE ELEVÇÃO (CONTINUAÇÃO)

160G LC

A letra em negrito indica a capacidade limitada do sistema hidráulico; a letra fina indica a capacidade de estabilidade limitada em kg (lb.). Capacidades nominais são de gancho de levantamento da caçamba, equipada com caçamba de 528 kg (1.164 lb.), contrapeso e indicador padronizados; máquina situada sobre uma superfície de apoio firme, uniforme e nivelada. A carga total inclui o peso dos cabos, ganchos, etc. As cifras não excedem 87% da capacidade hidráulica ou 75% do peso necessário para tombar a máquina. Todas as capacidades de elevação são baseadas na norma ISO 10567 (com amplificação de potência).

ALTURA DO PONTO DE CARGA	DISTÂNCIA HORIZONTAL DESDE A LINHA DE CENTRO DA ROTAÇÃO									
	1,5 m (5 pés)		3 m (10 pés)		4,5 m (15 pés)		6 m (20 pés)		7,5 m (25 pés)	
	Sobre a dianteira	Sobre a lateral	Sobre a dianteira	Sobre a lateral	Sobre a dianteira	Sobre a lateral	Sobre a dianteira	Sobre a lateral	Sobre a dianteira	Sobre a lateral
<i>Com braço de 3,1 m (10 pés 2 pol.) e sapatas de semi-garras triplas de 600 mm (24 pol.)</i>										
6 m (20 pés)							2.950 (6.150)	2.950 (6.150)		
4,5 m (15 pés)							3.400 (7.450)	2.950 (6.300)		
3 m (10 pés)			6.950 (14.800)	6.950 (14.800)	4.800 (10.400)	4.500 (9.750)	4.000 (8.700)	2.800 (6.000)	2.900 (5.750)	1.850 (4.000)
1,5 m (5 pés)			7.100 (17.200)	7.100 (16.750)	6.300 (13.600)	4.150 (8.950)	4.300 (9.250)	2.650 (5.650)	2.950 (6.350)	1.800 (3.850)
Linha do solo			6.400 (14.750)	6.400 (14.750)	6.600 (14.200)	3.900 (8.400)	4.150 (8.900)	2.500 (5.400)	2.900 (6.200)	1.750 (3.700)
-1,5 m (-5 pés)	4.700 (10.550)	4.700 (10.550)	9.200 (21.000)	7.350 (15.750)	6.500 (13.950)	3.800 (8.200)	4.100 (8.750)	2.450 (5.250)		
-3,0 m (-10 pés)	8.250 (18.600)	8.250 (18.600)	11.200 (24.200)	7.450 (15.950)	6.500 (14.000)	3.850 (8.250)	4.100 (8.850)	2.450 (5.300)		
-4,5 m (-15 pés)			8.900 (19.050)	7.700 (16.600)	5.850 (12.300)	4.000 (8.650)				
<i>Com braço de 3,1 m (10 pés 2 pol.) e sapatas de semi-garras triplas de 700 mm (28 pol.)</i>										
6 m (20 pés)							2.950 (6.150)	2.950 (6.150)		
4,5 m (15 pés)							3.400 (7.450)	3.000 (6.500)		
3 m (10 pés)			6.950 (14.800)	6.950 (14.800)	4.800 (10.400)	4.650 (10.000)	4.000 (8.700)	2.900 (6.200)	2.900 (5.750)	1.900 (4.100)
1,5 m (5 pés)			7.100 (17.200)	7.100 (17.200)	6.300 (13.600)	4.250 (9.200)	4.400 (9.500)	2.700 (5.850)	3.050 (6.550)	1.850 (3.950)
Linha do solo			6.400 (14.750)	6.400 (14.750)	6.800 (14.600)	4.000 (8.650)	4.250 (9.150)	2.600 (5.550)	3.000 (6.400)	1.800 (3.850)
-1,5 m (-5 pés)	4.700 (10.550)	4.700 (10.550)	9.200 (21.000)	7.550 (16.150)	6.650 (14.350)	3.900 (8.450)	4.200 (9.000)	2.500 (5.400)		
-3,0 m (-10 pés)	8.250 (18.600)	8.250 (18.600)	11.200 (24.200)	7.650 (16.400)	6.700 (14.400)	3.950 (8.500)	4.200 (9.100)	2.550 (5.500)		
-4,5 m (-15 pés)			8.900 (19.050)	7.900 (17.000)	5.850 (12.300)	4.100 (8.900)				

CAÇAMBAS

Está disponível uma linha completa de caçambas destinada às mais variadas aplicações. As forças de escavação possuem amplificação de potência. As caçambas são equipadas com Dentes de Caçamba Padrão da Série TK John Deere. Bordas cortantes substituíveis e uma variedade de dentes estão disponíveis através da seção de peças da John Deere. Lâminas cortantes laterais, opcionais, aumentam a largura da caçamba em 150 mm (6 pol.). As capacidades estão de acordo com as normas SAE.

Tipo de caçamba	Largura da caçamba		Capacidade da caçamba		Peso da caçamba	
	mm	pol.	m ³	j ³	kg	lb.
Trabalho pesado	1.067	42	0,73	0,96	788	1.736
Alta capacidade	1.219	48	0,86	1,12	873	1.922

GUIA DE SELEÇÃO DA CAÇAMBA*

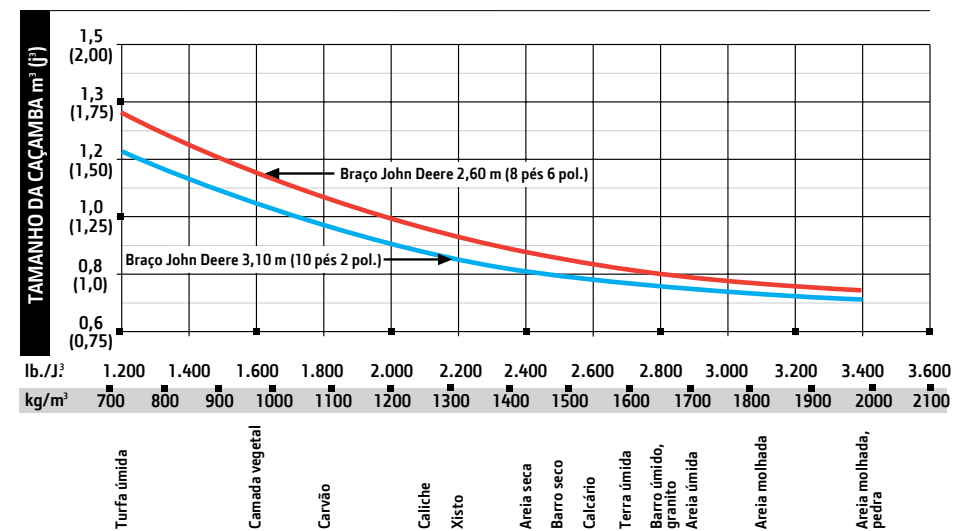

* Consulte o distribuidor John Deere para adquirir a combinação adequada de caçambas e acessórios. Estas recomendações são para condições e usos normais. Não inclui equipamentos opcionais, como parafusos e engates. É possível utilizar caçambas maiores na utilização de materiais leves, para operações planas e niveladas, materiais menos compactados e aplicações de carga de grande volume, por exemplo, aplicações de escavações massivas em condições ideais. Recomenda-se o uso de caçambas menores, para condições adversas como aplicações em desnível, superfícies rochosas e irregulares. A capacidade indicada da caçamba cheia está de acordo com as normas SAE.

180G LC

MOTOR	180G LC
Fabricante e modelo	John Deere PowerTech™ 4045H
Normas de emissões	MAR-1 / EPA Tier 3 / Euro IIIA
Potência nominal líquida (ISO 9249)	90 kW (121 HP) a 1.900 rpm
Cilindros	4
Cilindrada	4,5 L (275 pol3)
Desempenho em rampas	70% (35°)
Aspiração	Turboalimentada, com intercooler ar-ar e pós resfriada

ARREFECIMENTO
Ventilador de sucção acionado hidráulicamente, com baixo ruído e alta eficiência

TREM DE FORÇA	
Propulsão de duas velocidades com mudanças automáticas	
Velocidade máxima de deslocamento	
Baixa	3,4 km/h (2,1 mph)
Alta	5,3 km/h (3,3 mph)
Força na barra de tração	22.842 kg (50.357 lb)

SISTEMA HIDRÁULICO	
Centro aberto, sensor de carga	
Bombas principais	2 bombas de pistões axiais com deslocamento variável
Vazão máxima nominal	174 L/m (46 gal./min) x 2
Bomba piloto	1 engrenagem
Vazão máxima nominal	33,6 L/m (8,9 gal./min)
Regulagem da pressão	
Marcha lenta baixa	3.800 kPa (551 psi)
Marca lenta alta	4.000 kPa (580 psi)
Pressão de operação do sistema	
Circuitos	
Implemento	34.300 kPa (4.975 psi)
Percurso	34.500 kPa (5.004 psi)
Oscilação	32.600 kPa (4.728 psi)
Reforço hidráulico	38.000 kPa (5.511 psi)
Controles	Controles hidráulicos de alavanca de curso curto, de baixo esforço, com alavanca de desligamento

CILINDROS	Diâmetro interno	Diâmetro da haste	Curso do pistão
Lança (2)	120 mm (4,72 pol.)	85 mm (3,35 pol.)	1.123 mm (44,21 pol.)
Braço (1)	125 mm (4,92 pol.)	90 mm (3,54 pol.)	1.371 mm (53,98 pol.)
Caçamba (1)	105 mm (4,13 pol.)	75 mm (2,95 pol.)	1.060 mm (41,73 pol.)

SISTEMA ELÉTRICO	
Número de baterias (12 V)	2
Capacidade combinada das baterias	1.500 CCA
Capacidade nominal do alternador	80 A
Luzes de trabalho	2 de halogênio (uma montada na lança e outra no chassi)

MATERIAL RODANTE	
Roletes (em cada lado)	
Suporte	2
Esteira	7
Sapatas de semi-garras triplas (em cada lado)	46
Esteira	
Regulagem	Hidráulica
Guias	Central
Corrente	Selada e lubrificada

PRESSÃO SOBRE O SOLO	180G LC
Sapatas de semi-garras triplas	
600 mm (24 pol.)	45 kPa (6,54 psi)
700 mm (28 pol.)	39 kPa (5,60 psi)
800 mm (32 pol.)	34 kPa (4,94 psi)

MECANISMO DE GIRO	
Velocidade	12,8 rpm
Torque	51.000 Nm (37.500 lbs.pés)

FACILIDADE DE MANUTENÇÃO	
Capacidade de abastecimento	
Tanque de combustível	320 L (84,5 gal.)
Sistema de arrefecimento	23,5 L (24,8 qt.)
Óleo do motor com filtro	14,5 L (15 qt.)
Tanque hidráulico	125 L (33 gal.)
Sistema hidráulico	220 L (58,1 gal.)
Caixa de transmissão	
Oscilação	6,2 L (6,6 qt.)
Impulsor (cada um)	6,8 L (7,2 qt.)
Comando da bomba	0,9 L (1,0 qt.)

PESOS OPERACIONAIS

Com tanque de combustível cheio; operador de 79 kg (175 lb.); caçamba de aplicação geral de 0,83 m³ (1,09 j3), 1.067 mm (42 pol.), 785 kg (1.731 lb.); braço de 2,71 m (8 pés 10 pol.); contrapeso de 3.910 kg (8.620 lb.) e sapatas de semi-garras triplas de 600 mm (24 pol.)

Peso operacional 19.650 kg (43,282 lb.)

Peso dos componentes

Material rodante com sapatas de semi-garras triplas		
600 mm (24 pol.)	6.752 kg (14.873 lb.)	
700 mm (28 pol.)	7.257 kg (15.984 lb.)	
800 mm (32 pol.)	7.541 kg (16.611 lb.)	
Lança de uma peça só (com cilindro de braço)		
	1.526 kg (3.361 lb.)	
Braço com cilindro e articulação da caçamba		
2,71 m (8 pés 10 pol.)	8,75 kg (1.927 lb.)	
3,21 m (10 pés 6 pol.)	9,43 kg (2.077 lb.)	
Cilindros elevadores da lança (2), peso total		
	3,26 kg (718 lb.)	

DIMENSÕES DE OPERAÇÃO

Comprimento do braço	2,71 m (8 pés 10 pol.)	3,21 m (10 pés 6 pol.)
Força de escavação do braço		
SAE	91 kN (20.458 lb.)	81 kN (18.240 lb.)
ISO	95 kN (21.357 lb.)	84 kN (18.825 lb.)
Força de escavação da caçamba		
SAE	112 kN (25.179 lb.)	112 kN (25.179 lb.)
ISO	127 kN (28.551 lb.)	127 kN (28.551 lb.)
A Alcance máximo	9,43 m (30 pés 11 pol.)	9,94 m (32 pés 7 pol.)
A' Alcance máximo ao nível do solo	9,27 m (30 pés 5 pol.)	9,79 m (32 pés 1 pol.)
B Profundidade máxima de escavação	6,57 m (21 pés 7 pol.)	7,07 m (23 pés 2 pol.)
B' Profundidade máxima de escavação a 2,44 m (8 pés) fundo plano	6,32 m (20 pés 9 pol.)	6,87 m (22 pés 6 pol.)
C Altura máxima de corte	9,40 m (30 pés 10 pol.)	9,79 m (32 pés 1 pol.)
D Altura máxima de despejo	6,57 m (21 pés 7 pol.)	6,93 m (22 pés 9 pol.)
E Raio mínimo de giro	3,13 m (10 pés 3 pol.)	3,13 m (10 pés 3 pol.)
F Parede vertical máxima	5,55 m (18 pés 3 pol.)	6,28 m (20 pés 7 pol.)

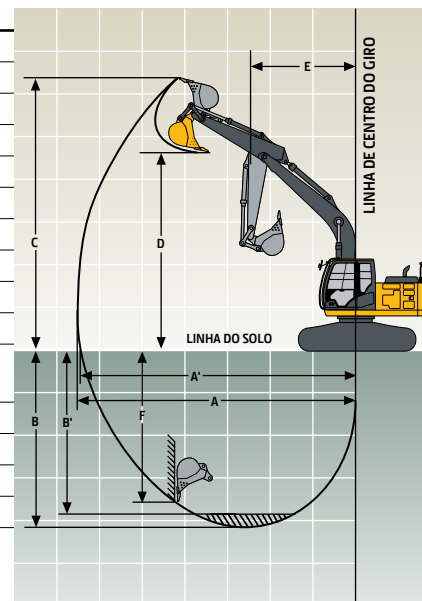

DIMENSÕES DA MÁQUINA

180G LC

Comprimento do braço	2,71 m (8 pés 10 pol.)	3,21 m (10 pés 6 pol.)
A Comprimento total	9,04 m (29 pés 8 pol.)	9,04 m (29 pés 8 pol.)
B Altura total	3,08 m (10 pés 1 pol.)	3,39 m (11 pés 1 pol.)
C Comprimento da extremidade traseira/raio de giro	2,55 m (8 pés 4 pol.)	
D Distância entre a roda-guia/linha central da roda motriz	3,37 m (11 pés 1 pol.)	
E Comprimento do material rodante	4,17 m (13 pés 8 pol.)	
F Altura livre do contrapeso	1.030 mm (3 pés 5 pol.)	
G Largura da estrutura superior	2,48 m (8 pés 2 pol.)	
H Altura da cabine	2,95 m (9 pés 8 pol.)	
I Largura da esteira com sapatas de semi-garras triplas	600 mm (24 pol.) / 700 mm (28 pol.) / 800 mm (32 pol.)	
J Largura da bitola	2,20 m (7 pés 3 pol.)	
K Altura livre sobre o solo	450 mm (18 pol.)	
L Largura total com sapatas de semi-garras triplas		
600 mm (24 pol.)	2,80 m (9 pés 2 pol.)	
700 mm (28 pol.)	2,90 m (9 pés 6 pol.)	
800 mm (32 pol.)	3,00 m (9 pés 10 pol.)	

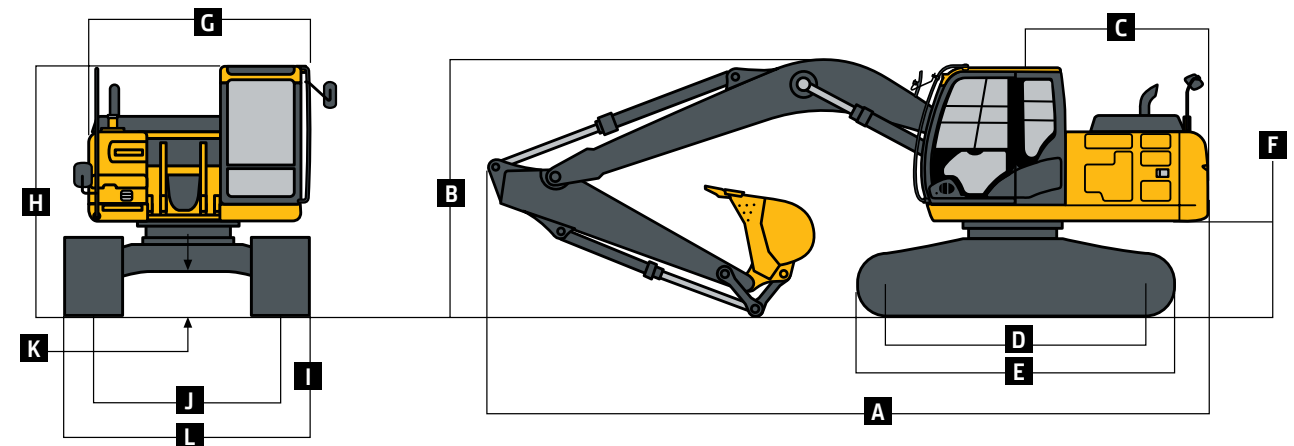

CAPACIDADES DE ELEVAÇÃO

A letra em negrito indica a capacidade limitada do sistema hidráulico; a letra fina indica a capacidade de estabilidade limitada em kg (lb.). Capacidades nominais são de gancho de levantamento da caçamba, equipada com caçamba de 528 kg (1.164 lb.), contrapeso e indicador padronizados; máquina situada sobre uma superfície de apoio firme, uniforme e nivelada. A carga total inclui o peso dos cabos, ganchos, etc. As referências não excedem 87% da capacidade hidráulica ou 75% do peso necessário para tombar a máquina. Todas as capacidades de elevação são baseadas na norma ISO 10567 (com amplificação de potência).

ALTURA DO PONTO DE CARGA	DISTÂNCIA HORIZONTAL DESDE A LINHA DE CENTRO DA ROTAÇÃO									
	1,5 m (5 pés)		3 m (10 pés)		4,5 m (15 pés)		6 m (20 pés)		7,5 m (25 pés)	
	Sobre a dianteira	Sobre a lateral	Sobre a dianteira	Sobre a lateral	Sobre a dianteira	Sobre a lateral	Sobre a dianteira	Sobre a lateral	Sobre a dianteira	Sobre a lateral
<i>Com braço de 2,71 m (8 pés 10 pol.) e sapatas de semi-garras triplas de 600 mm (24 pol.)</i>										
6 m (20 pés)							4.000 (8.850)	3.750 (8.000)		
4,5 m (15 pés)			4.850 (10.450)	4.850 (10.450)	4.400 (9.550)	3.650 (7.800)				
3 m (10 pés)			6.550 (14.050)	5.500 (11.850)	5.150 (11.150)	3.450 (7.450)	3.800 (8.150)	2.350 (5.000)		
1,5 m (5 pés)			8.200 (17.700)	5.100 (10.950)	5.350 (11.500)	3.250 (7.050)	3.700 (7.950)	2.250 (4.850)		
Linha do solo			4.350 (10.150)	4.350 (10.150)	8.300 (17.850)	4.850 (10.450)	5.200 (11.150)	3.150 (6.750)	3.650 (7.800)	2.200 (4.700)
-1,5 m (-5 pés)	4.700 (10.500)	4.700 (10.500)	8.300 (18.950)	8.300 (18.950)	8.250 (17.650)	4.800 (10.300)	5.100 (11.000)	3.100 (6.600)		
-3,0 m (-10 pés)	8.800 (19.850)	8.800 (19.850)	12.750 (27.650)	9.600 (20.550)	8.300 (17.800)	4.850 (10.450)	5.150 (11.100)	3.100 (6.700)		
-4,5 m (-15 pés)			10.150 (21.700)	9.900 (21.300)	6.900 (14.600)	5.050 (10.900)				
<i>Com braço de 3,21 m (10 pés 6 pol.) e sapatas de semi-garras triplas de 600 mm (24 pol.)</i>										
6 m (20 pés)							3.450 (7.650)	3.450 (7.650)		
4,5 m (15 pés)							3.900 (8.550)	3.700 (7.950)	3.350 (6.850)	2.450 (5.200)
3 m (10 pés)			8.950 (19.000)	8.950 (19.000)	5.850 (12.600)	5.600 (12.100)	4.700 (10.250)	3.500 (7.550)	3.800 (8.200)	2.350 (5.050)
1,5 m (5 pés)			7.650 (16.500)	5.150 (11.150)	5.350 (11.550)	3.300 (7.100)	3.700 (7.950)	2.250 (4.850)		
Linha do solo			4.700 (10.900)	4.700 (10.900)	8.350 (17.900)	4.850 (10.500)	5.200 (11.150)	3.150 (6.750)	3.600 (7.800)	2.150 (4.650)
-1,5 m (-5 pés)	4.000 (8.950)	4.000 (8.950)	7.450 (17.000)	7.450 (17.000)	8.200 (17.600)	4.750 (10.200)	5.100 (10.950)	3.050 (6.550)	3.600 (7.700)	2.150 (4.600)
-3,0 m (-10 pés)	7.250 (16.350)	7.250 (16.350)	11.750 (26.900)	9.450 (20.200)	8.200 (17.600)	4.750 (10.250)	5.100 (10.950)	3.050 (6.550)		
-4,5 m (-15 pés)	11.700 (26.500)	11.700 (26.500)	11.300 (24.300)	9.700 (20.850)	7.700 (16.500)	4.900 (10.600)				

CAPACIDADES DE ELEVAÇÃO (CONTINUAÇÃO)

180G LC

A letra em negrito indica a capacidade limitada do sistema hidráulico; a letra fina indica a capacidade de estabilidade limitada em kg (lb.). Capacidades nominais são de gancho de levantamento da caçamba, equipada com caçamba de 528 kg (1.164 lb.), contrapeso e indicador padronizados; máquina situada sobre uma superfície de apoio firme, uniforme e nivelada. A carga total inclui o peso dos cabos, ganchos, etc. As cifras não excedem 87% da capacidade hidráulica ou 75% do peso necessário para tombar a máquina. Todas as capacidades de elevação são baseadas na norma ISO 10567 (com amplificação de potência).

ALTURA DO PONTO DE CARGA	DISTÂNCIA HORIZONTAL DESDE A LINHA DE CENTRO DA ROTAÇÃO									
	1,5 m (5 pés)		3 m (10 pés)		4,5 m (15 pés)		6 m (20 pés)		7,5 m (25 pés)	
	Sobre a dianteira	Sobre a lateral	Sobre a dianteira	Sobre a lateral	Sobre a dianteira	Sobre a lateral	Sobre a dianteira	Sobre a lateral	Sobre a dianteira	Sobre a lateral
<i>Com braço de 3,21 m (10 pés 6 pol.) e sapatas de semi-garras triplas de 700 mm (28 pol.)</i>										
6 m (20 pés)									3.450 (7.650)	3.450 (7.650)
4,5 m (15 pés)									3.900 (8.550)	3.750 (8.100)
3 m (10 pés)			8.950 (19.000)	8.950 (19.000)	5.850 (12.600)	5.700 (12.300)	4.700 (10.250)	3.550 (7.700)	3.900 (8.350)	2.400 (5.150)
1,5 m (5 pés)									7.650 (16.500)	5.250 (11.350)
Linha do solo			4.700 (10.900)	4.700 (10.900)	8.500 (18.250)	4.950 (10.700)	5.300 (11.400)	3.200 (6.850)	3.700 (7.950)	2.250 (4.800)
-1,5 m (-5 pés)	4.000 (8.950)	4.000 (8.950)	7.450 (17.000)	7.450 (17.000)	8.350 (17.950)	4.850 (10.450)	5.200 (11.150)	3.100 (6.700)	3.650 (7.850)	2.200 (4.700)
-3,0 m (-10 pés)	7.250 (16.350)	7.250 (16.350)	11.750 (26.900)	9.600 (20.600)	8.400 (18.000)	4.850 (10.450)	5.200 (11.200)	3.100 (6.700)		
-4,5 m (-15 pés)	11.700 (26.500)	11.700 (26.500)	11.300 (24.300)	9.900 (21.250)	7.700 (16.500)	5.000 (10.800)				
<i>Com braço de 3,21 m (10 pés 6 pol.) e sapatas de semi-garras triplas de 800 mm (32 pol.)</i>										
6 m (20 pés)									3.450 (7.650)	3.450 (7.650)
4,5 m (15 pés)									3.900 (8.550)	3.800 (8.200)
3 m (10 pés)			8.950 (19.000)	8.950 (19.000)	5.850 (12.600)	5.800 (12.500)	4.700 (10.250)	3.600 (7.800)	3.950 (8.500)	2.450 (5.250)
1,5 m (5 pés)									7.650 (16.500)	5.350 (11.500)
Linha do solo			4.700 (10.900)	4.700 (10.900)	8.650 (18.500)	5.050 (10.850)	5.400 (11.550)	3.250 (7.000)	3.750 (8.100)	2.250 (4.850)
-1,5 m (-5 pés)	4.000 (8.950)	4.000 (8.950)	7.450 (17.000)	7.450 (17.000)	8.500 (18.200)	4.950 (10.600)	5.300 (11.350)	3.150 (6.800)	3.700 (8.000)	2.250 (4.800)
-3,0 m (-10 pés)	7.250 (16.350)	7.250 (16.350)	11.750 (26.900)	9.750 (20.900)	8.500 (18.250)	4.950 (10.650)	5.300 (11.350)	3.150 (6.800)		
-4,5 m (-15 pés)	11.700 (26.500)	11.700 (26.500)	11.300 (24.300)	10.050 (21.500)	7.700 (16.500)	5.100 (10.950)				

CAÇAMBAS

Está disponível uma linha completa de caçambas destinada às mais variadas aplicações. As forças de escavação possuem amplificação de potência. As caçambas são equipadas com Dentes de Caçamba Padrão da Série TK John Deere. Bordas cortantes substituíveis e uma variedade de dentes estão disponíveis através da seção de peças da John Deere. Lâminas cortantes laterais opcionais aumentam a largura da caçamba em 150 mm (6 pol.). As capacidades estão de acordo com as normas SAE.

Tipo de caçamba	Largura da caçamba		Capacidade da caçamba		Peso da caçamba	
	mm	pol.	m ³	j ³	kg	lb.
Trabalho pesado (HD)	1.067	42	0,73	0,96	788	1.736
Alta capacidade	1.219	48	1,02	1,33	1.043	2.298

GUIA DE SELEÇÃO DA CAÇAMBA*

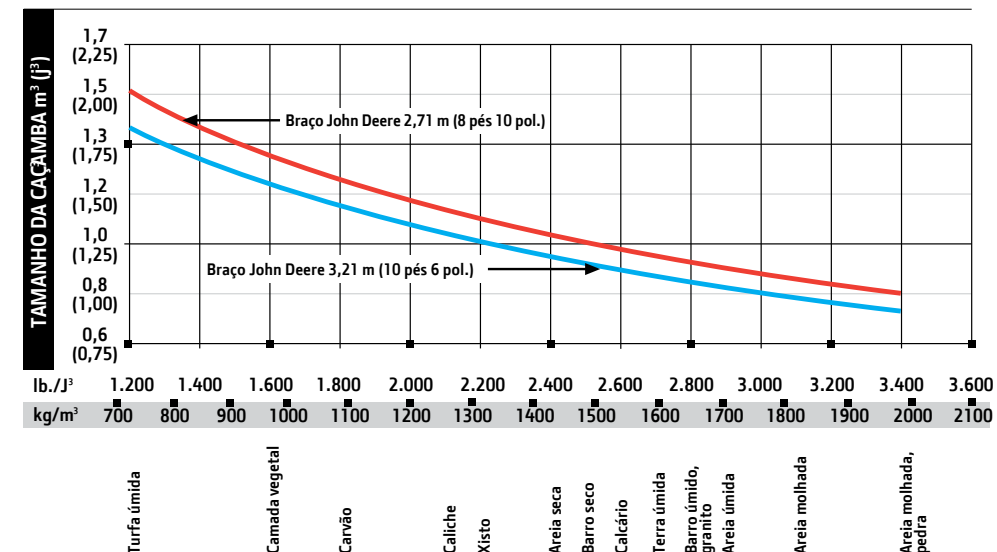

* Consulte o distribuidor John Deere para adquirir a combinação adequada de caçambas e acessórios. Estas recomendações são para condições e usos normais. Não inclui equipamentos opcionais, como parafusos e engates. É possível utilizar caçambas maiores na utilização de materiais leves, para operações planas e niveladas, materiais menos compactados e aplicações de carga de grande volume, por exemplo, aplicações de escavações massivas em condições ideais. Recomenda-se o uso de caçambas menores para condições adversas, como aplicações em desnível, superfícies rochosas e irregulares. A capacidade indicada da caçamba cheia está de acordo com as normas SAE.

Equipamentos adicionais

Legenda: ● Padrão ▲ Opcional ou especial Consulte o seu distribuidor John Deere para mais informações.

160G LC	180G LC	MOTOR
●	●	Sistema de marcha lenta automática
●	●	Dispositivo automático de tensão da correia
●	●	Baterias (2 – 12 V)
●	●	Tanque de recuperação do líquido arrefecedor
●	●	Filtro de ar do tipo seco, de dois elementos
●	●	Controle eletrônico do motor
●	●	Protetor fechado de ventilador (conforme SAE J1308)
●	●	Líquido arrefecedor do motor, para proteção em até -37° C (-34° F)
●	●	Filtro de combustível, com separador de água
●	●	Filtro de óleo, com fluxo total
●	●	Turboalimentador, com alimentação arrefecida a ar
●	●	Ventilador mecânico (conectado ao motor)
●	●	Intervalo de troca de óleo do motor de 500 horas
●	●	70% capacidade de inclinação (35°)
●	●	Válvula de amostragem de nível de óleo do motor
●	●	Auto desligamento programável
●	●	Filtro de combustível para trabalhos pesados
▲	▲	Ventilador hidráulico sob demanda
▲	▲	Sistema de reversão do ventilador hidráulico
SISTEMA HIDRÁULICO		
●	●	Válvula de movimento reduzido, para baixar a lança e retrair o braço
●	●	Seção de válvula hidráulica auxiliar
●	●	Freio do mecanismo de giro automático, acionado por mola e liberado hidraulicamente
●	●	Ajuste do fluxo hidráulico auxiliar através do monitor
●	●	Aumento da potência hidráulica automático
●	●	Intervalo de troca de óleo hidráulico de 5.000 horas
●	●	Válvula de amostragem de óleo hidráulico
▲	▲	Tubulação hidráulica auxiliar
▲	▲	Controles pilotos auxiliares
MATERIAL RODANTE		
●	●	Comando planetário, com motores de pistões axiais
●	●	Blindagens do motor de propulsão
●	●	Freio propulsor automático, acionado por mola e liberado hidraulicamente
●	●	Guias da esteira, roda-guia e centro
●	●	Propulsão de duas velocidades, com mudanças automáticas
●	●	Roletes superiores
●	●	Corrente de esteira selada e lubrificada
▲	▲	Sapatas de semi-garras triplas de 600 mm (24 pol.)

160G LC	180G LC	MATERIAL RODANTE (CONTINUAÇÃO)
▲	▲	Sapatas de semi-garras triplas de 700 mm (28 pol.)
	▲	Sapatas de semi-garras triplas de 800 mm (32 pol.)
ESTRUTURA SUPERIOR		
●	●	Espelhos do lado esquerdo, do lado direito e do contrapeso
●	●	Painel lateral para filtragem de fragmentos
●	●	Filtros de combustível e de óleo do motor de montagem remota
ACESSÓRIOS DIANTEIROS		
●	●	Sistema de lubrificação centralizado
●	●	Retentores de impurezas em todos os pinos da caçamba
●	●	Placas de empuxo reforçadas
	●	As superfícies de desgaste revestidas com carboneto de tungstênio protegem todas as articulações importantes, entre o braço e a caçamba
▲	▲	Braço 2,6 m (8 pés 6 pol.)
	▲	Braço 2,71 m (8 pés 10 pol.)
▲	▲	Braço 3,1 m (10 pés 2 pol.)
	▲	Braço 3,21 m (10 pés 6 pol.)
▲	▲	Cilindro da lança, com tubulação para a lança e braço, sem estrutura principal
CABINE DO OPERADOR		
●	●	Certificada pela ISO 12117-2 para proteção ROPS (até 23.300 kg [51.367 lb.])
●	●	Certificada para FOPS Nível 1
▲	▲	Certificada para FOPS Nível 2 (kit adicional necessário)
●	●	Posições de controle independentes e ajustáveis (alavancas para assento, assento para pedais)
●	●	Rádio AM/FM
●	●	Climatização automática/ ar-condicionado/ aquecedor/ pressurizador
●	●	Tomada para telefone celular, 12 V, 60 W, 5 A
●	●	Gancho para casaco
●	●	Assento de tela com suspensão deluxe, com apoios para braços ajustáveis, de 100 mm (4 pol.)
●	●	Tapete
●	●	Limpador de para-brisa dianteiro, com velocidade ajustável
●	●	Indicadores (iluminados): líquido de arrefecimento / combustível
●	●	Buzina elétrica
●	●	Horímetro elétrico
●	●	Alavanca de desligamento hidráulica, todos os controles
●	●	Controle de aquecimento do sistema hidráulico

160G LC	180G LC	CABINE DO OPERADOR (CONTINUAÇÃO)
●	●	Luz interior
●	●	Suporte para copos grandes
●	●	Centro de Informações da máquina (MIC)
●	●	Seletores de modo (iluminados): modos de energia (3) / modos de deslocamento (2 com mudança automática) / modo de trabalho (1)
●	●	Monitor de LCD, a cores, multifuncional, com capacidade de diagnóstico / multilíngue / acompanhamento da manutenção / relógio / monitoramento do sistema com funções de alarme: indicador da marcha lenta automática, luz indicadora de obstrução no purificador de ar do motor, indicador do motor, luz indicadora de temperatura do líquido de arrefecimento com alarme audível, luz indicadora da pressão do óleo do motor com alarme audível, luz indicadora de alimentação fraca do alternador, luz indicadora de combustível baixo, indicador de alerta de código de falhas, exibição da taxa de combustível, indicador do modo do limpador, indicador de luzes de trabalho acesas e indicador do modo de trabalho.
●	●	Alarme de deslocamento, com interruptor de cancelamento (conforme SAE J994)
●	●	Interruptor de aumento de potência, na alavanca direita do console (Power Boost)
●	●	Interruptores de controle hidráulico auxiliar, na alavanca direita do console
●	●	Padrão de controle de duas alavancas SAE
●	●	Cinto de segurança retrátil, de 51 mm (2 pol.)
●	●	Vidros escurecidos
●	●	Escotilha de teto escurecida e transparente
●	●	Compartimento para bebidas quentes/frias
SISTEMA ELÉTRICO		
●	●	Alternador de 80 A
●	●	Circuitos com fusíveis múltiplos, tipo lâmina
●	●	Tampas dos terminais positivos da bateria
●	●	Sistema de comunicação wireless JDLink™ (disponível em países específicos, consulte seu distribuidor para mais informações)
▲	▲	Câmera de visão traseira
LUZES		
●	●	Luzes de trabalho: halogênio / 1 montada na lança e outra no chassi
▲	▲	2 luzes montadas na cabine / 1 montada na parte direita da lança



As configurações da máquina podem diferir da imagem. Nem todos os modelos estão disponíveis em todos os países.

Potência líquida do motor padrão, incluindo purificador de ar, sistema de escape, alternador e ventilador de arrefecimento, nas condições de teste especificadas pelo ISO 9249. Não é necessária redução de regime a altitudes de até 3.050 m (10.000 pés). As especificações e o design estão sujeitos a alterações sem prévio aviso. Quando aplicáveis, as especificações estão de acordo com os padrões SAE. Exceto indicação contrária, estas especificações baseiam-se em unidades com tanque de combustível cheio; operador de 79 kg (175 lb.); sapatas de semi-garras triplas de 600 mm (24 pol.); unidade 160G LC, com caçamba de aplicação geral de 914 mm (36 pol.), 0,62 m³ (0,81 j3) e 623 kg (1.373 lb.); braço de 2,6 m (8 pés 6 pol.) e contrapeso de 3.200 kg (7.055 lb.); e unidade 180G LC, com caçamba de aplicação geral de 1067 mm (42 pol.), 0,83 m³ (1,09 j3) e 785 kg (1.731 lb.); braço de 2,71 m (8 pés 10 pol.) e contrapeso de 3.910 kg (8.620 lb.).



JOHN DEERE

Esta publicação foi compilada para circulação em âmbito mundial. As imagens aqui dispostas são meramente ilustrativas. Certas ilustrações e fotos de produtos podem incluir acessórios, opções e informações relacionados a valores, créditos e seguros, indisponíveis para algumas regiões.

As características, especificações, quantidades, itens opcionais igualmente são sujeitos à disponibilidade em determinadas regiões. Para mais informações, entre em contato com o distribuidor John Deere de sua região. A John Deere se reserva o direito de mudar as especificações e o projeto de todos os produtos descritos nesta publicação sem prévio aviso.



CPC 00021
Setembro/2018



JohnDeere.com.br/Construcao